

INFORMAZIONI SUL PRODOTTO PI 020

Incollaggio UV per vetro e CRISTALLO BLUM

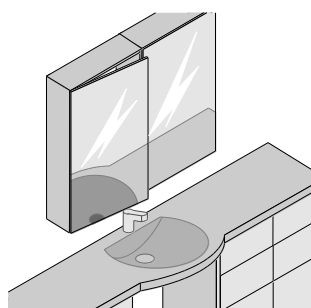

- Cerniera interamente metallica, nichelata
- Per ante in vetro
- Angolo di apertura 110°
- Con o senza dispositivo di chiusura automatico (molla)
- Fissaggio della piastra mediante incollaggio alle ante: non è necessario forare il vetro
- Montaggio e smontaggio delle ante al mobile senza attrezzi
- Montaggio della cerniera nella piastra senza attrezzi
- Regolazione tridimensionale (con adeguata piastra di montaggio)

Tipo di vetro e spessore del vetro consigliato	con garanzia sull'incollaggio	senza garanzia sull'incollaggio	Spessore max del vetro utilizzabile
vetroFloat + vetroFloat OW 6 mm (vetro bianco)	x		3 - 6 mm
vetroSatin + vetroSatin OW 6 mm	x		3 - 6 mm
Vetro stampato (vetro Master) 6 mm, incollato solo sul lato liscio	x		3 - 6 mm
Altri vetri	<i>su richiesta</i>		

Schema di esecuzione

Veduta da davanti, 2 bandelle a sinistra

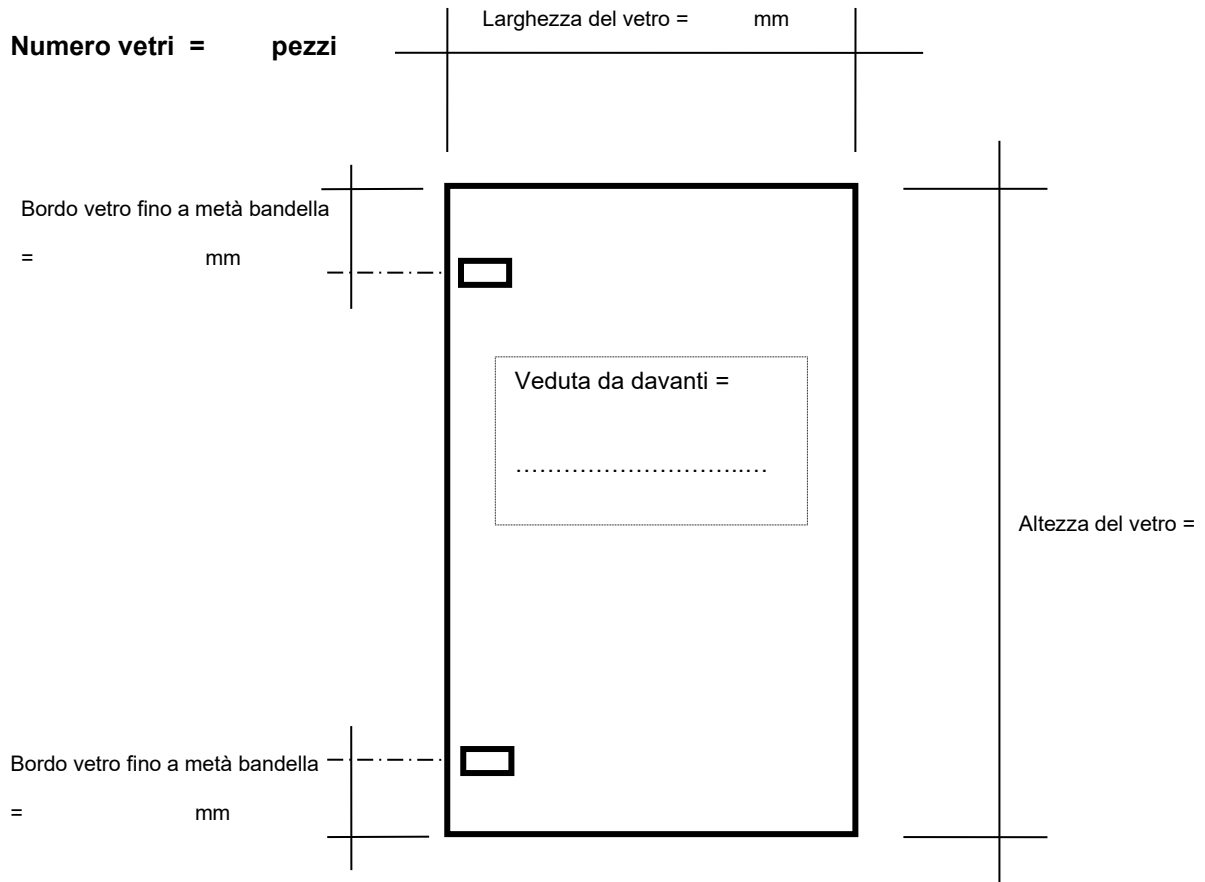

Tipo di vetro:

Lavorazione die bordi:

- filo grezzo filo lucido

Quota di incollaggio

..... mm

Dispositivo automatico di chiusura (molla)

- senza (deve venire procurato dal cliente)

Campo di applicazione:

- impiego in interni
 impiego in interni, con elevata umidità
 (bagno, vicinanze della cappa aspirante ecc.)

Tipo di esecuzione:

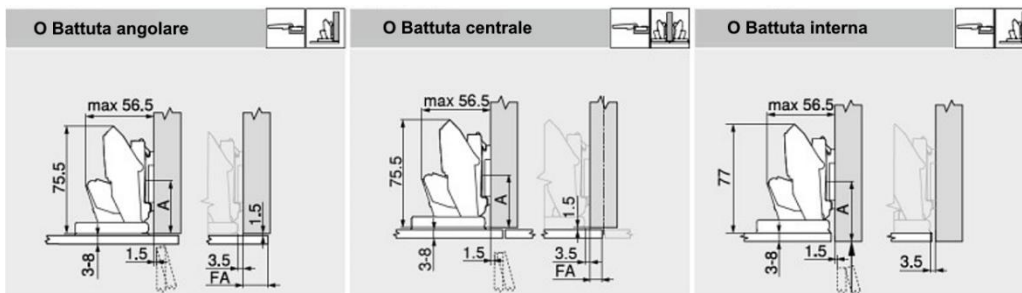

Schema di esecuzione

Veduta da davanti, 2 bandelle a destra

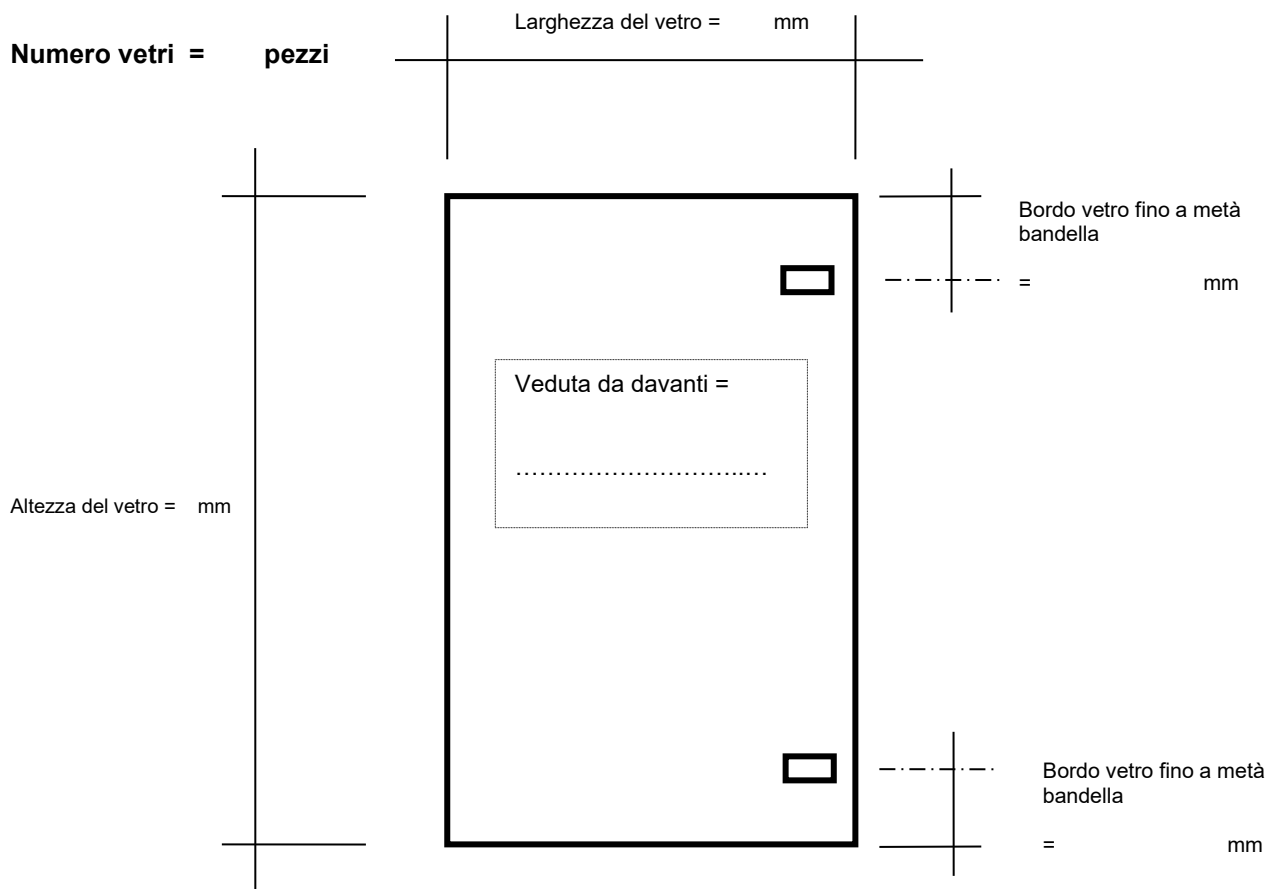

Tipo di vetro:

Lavorazione dei bordi: filo grezzo filo lucido

Quota di incollaggio mm

Dispositivo automatico di chiusura (molla) senza (deve venire procurato dal cliente)

Campo di applicazione: impiego in interni
 impiego in interni, con elevata umidità
 (bagno, vicinanze della cappa aspirante ecc.)

Tipo di esecuzione:

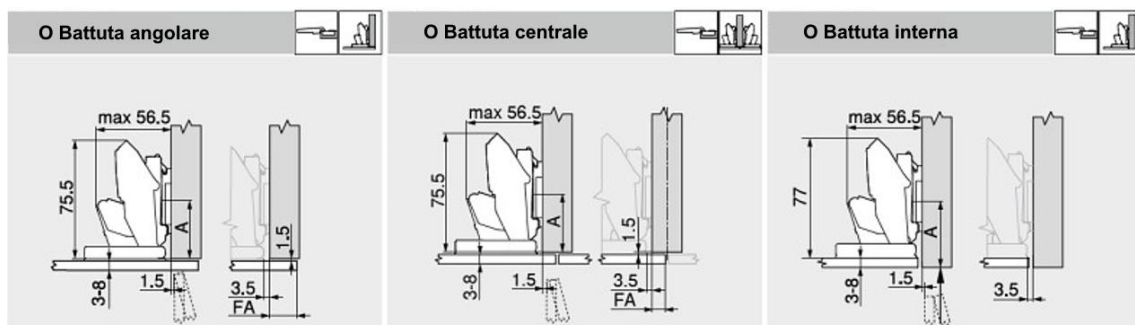

Schema di esecuzione

Veduta da davanti, 3 bandelle a sinistra

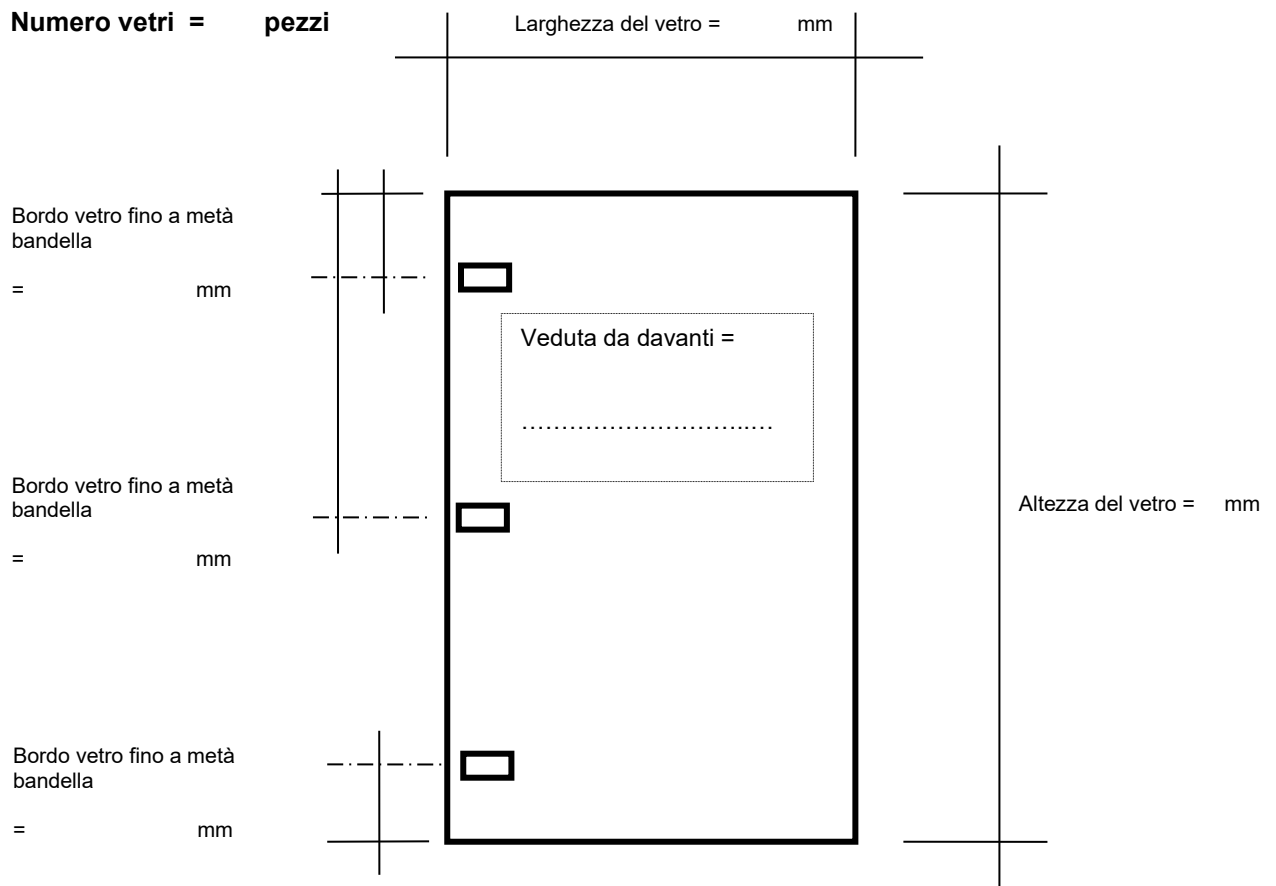

Tipo di vetro:

Lavorazione die bordi: filo grezzo filo lucido

Quota di incollaggio mm

Dispositivo automatico di chiusura (molla) senza (deve venire procurato dal cliente)

Campo di applicazione: impiego in interni
 impiego in interni, con elevata umidità
 (bagno, vicinanze della cappa aspirante ecc.)

Tipo di esecuzione:

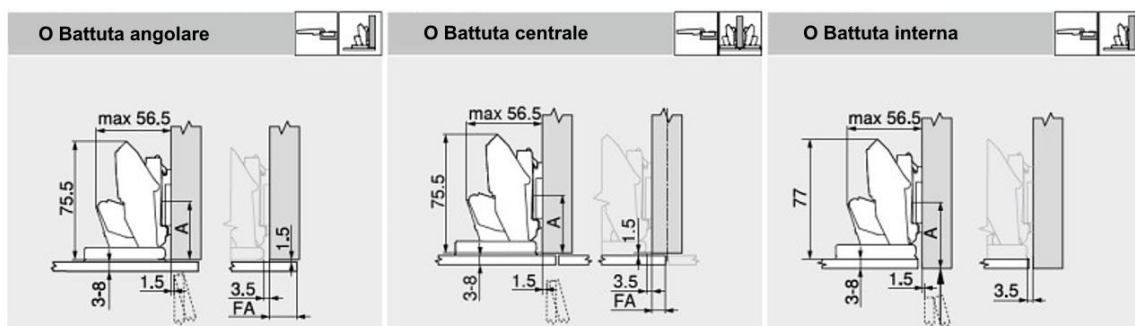

Schema di esecuzione

Veduta da davanti, 3 bandelle a destra

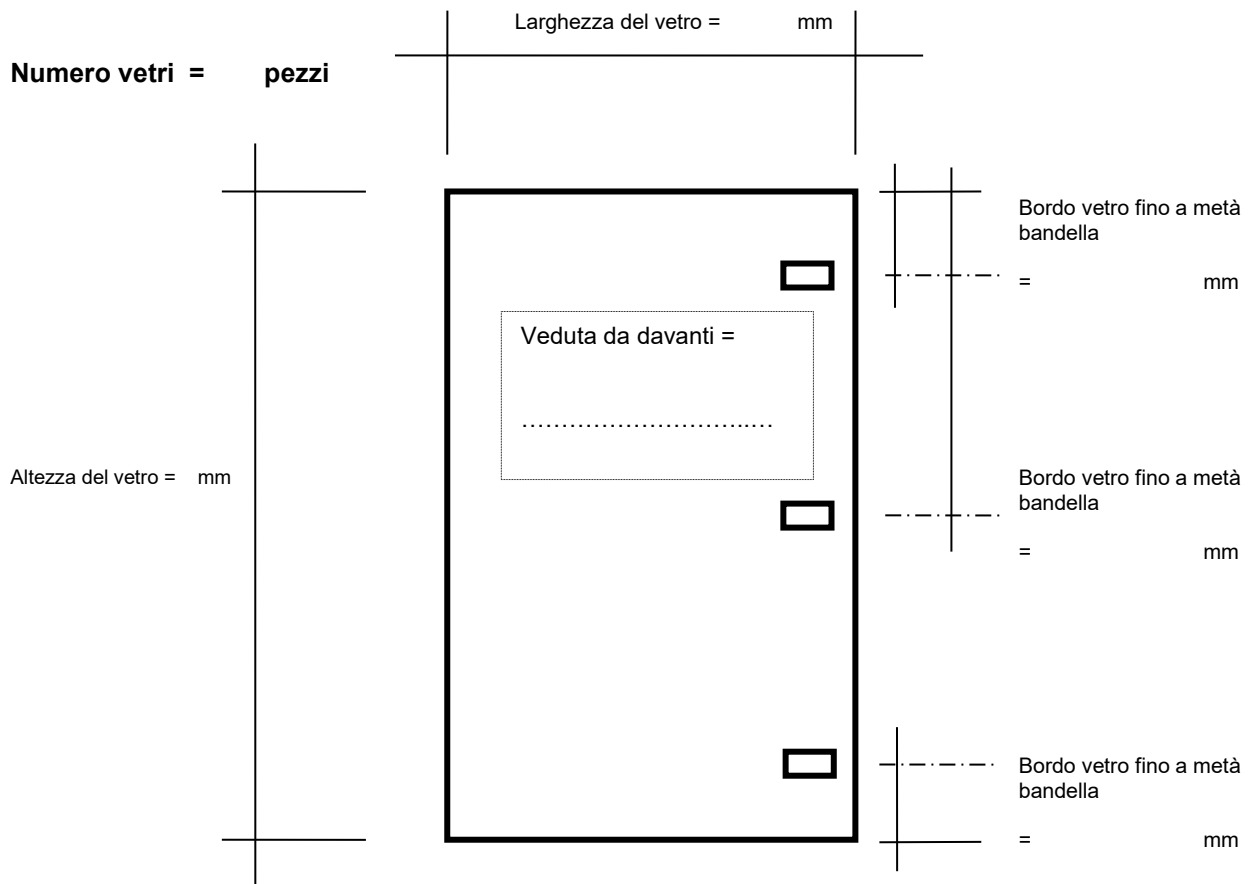

Tipo di vetro:

Lavorazione die bordi:

- filo grezzo filo lucido

Quota di incollaggio

..... mm

Dispositivo automatico di chiusura (molla) senza (deve venire procurato dal cliente)

Campo di applicazione:

- impiego in interni
 impiego in interni, con elevata umidità
 (bagno, vicinanze della cappa aspirante ecc.)

Tipo di esecuzione:

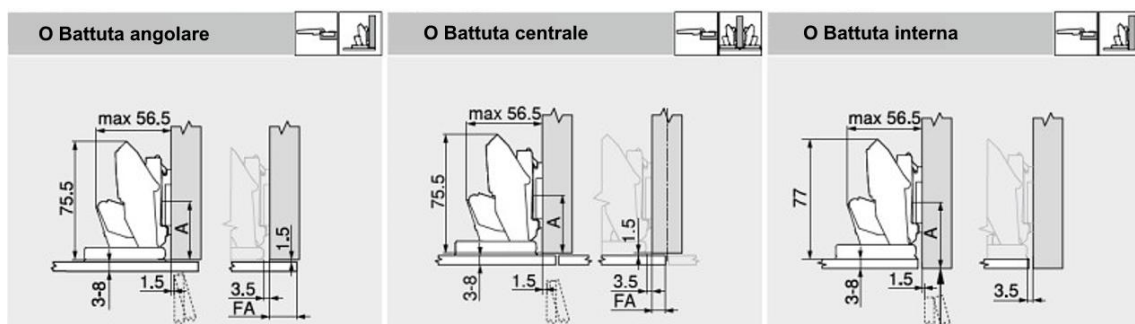

Schema di esecuzione

Veduta da davanti, 4 bandelle a sinistra

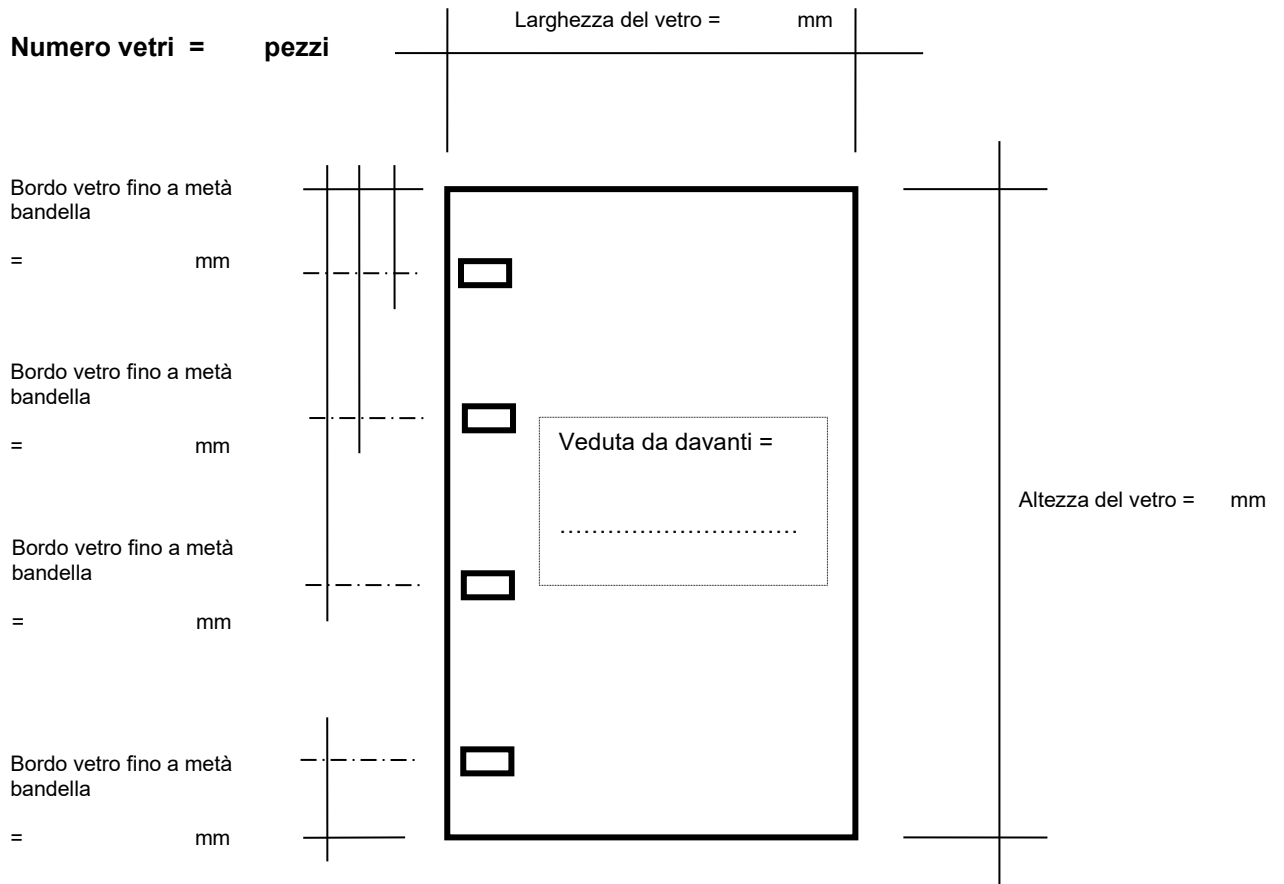

Tipo di vetro:

Lavorazione die bordi: filo grezzo filo lucido

Quota di incollaggio mm

Dispositivo automatico di chiusura (molla) senza (deve venire procurato dal cliente)

Campo di applicazione: impiego in interni
 impiego in interni, con elevata umidità
 (bagno, vicinanze della cappa aspirante ecc.)

Tipo di esecuzione:

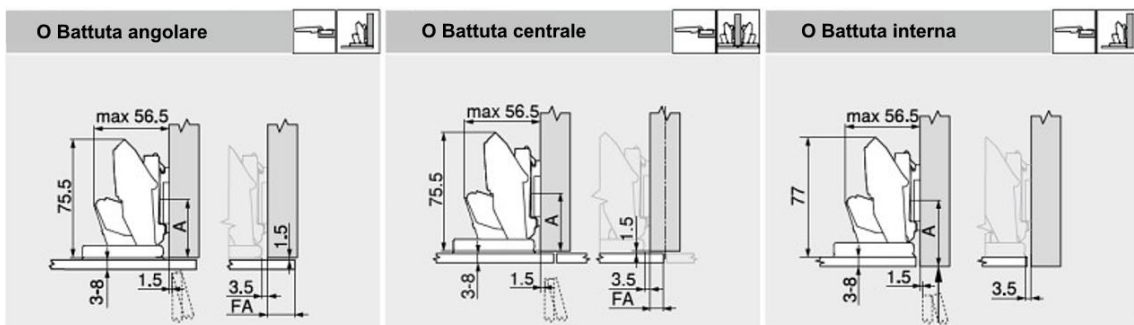

Schema di esecuzione

Veduta da davanti, 4 bandelle a destra

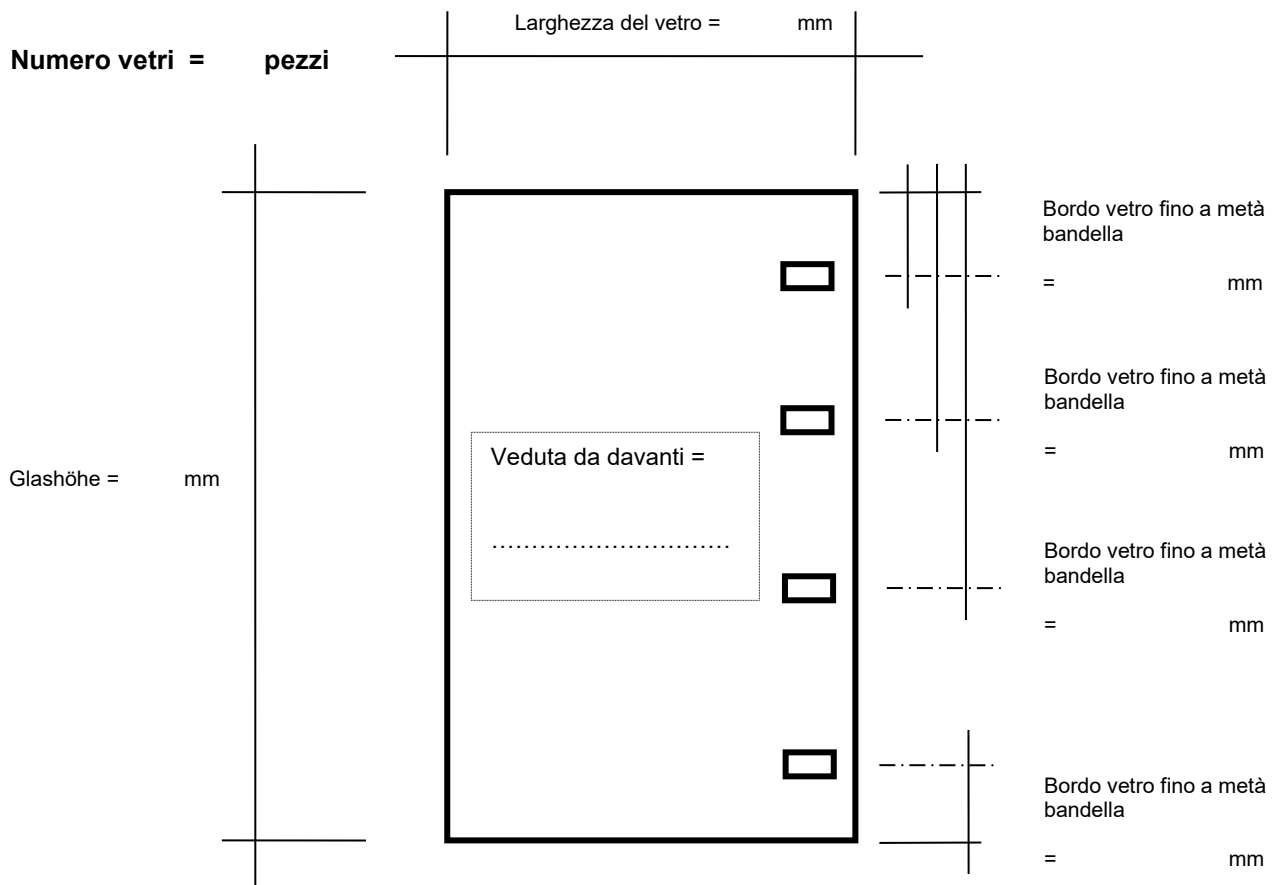

Tipo di vetro:

Lavorazione die bordi: filo grezzo filo lucido

Quota di incollaggio mm

Dispositivo automatico di chiusura (molla) senza (deve venire procurato dal cliente)

Campo di applicazione: impiego in interni
 impiego in interni, con elevata umidità
 (bagno, vicinanze della cappa aspirante ecc.)

Tipo di esecuzione:

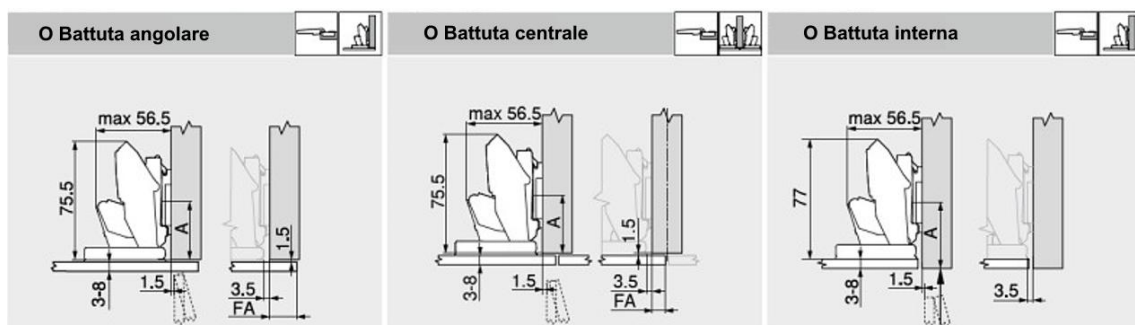

Schema di esecuzione

Veduta da davanti, 5 bandelle a sinistra

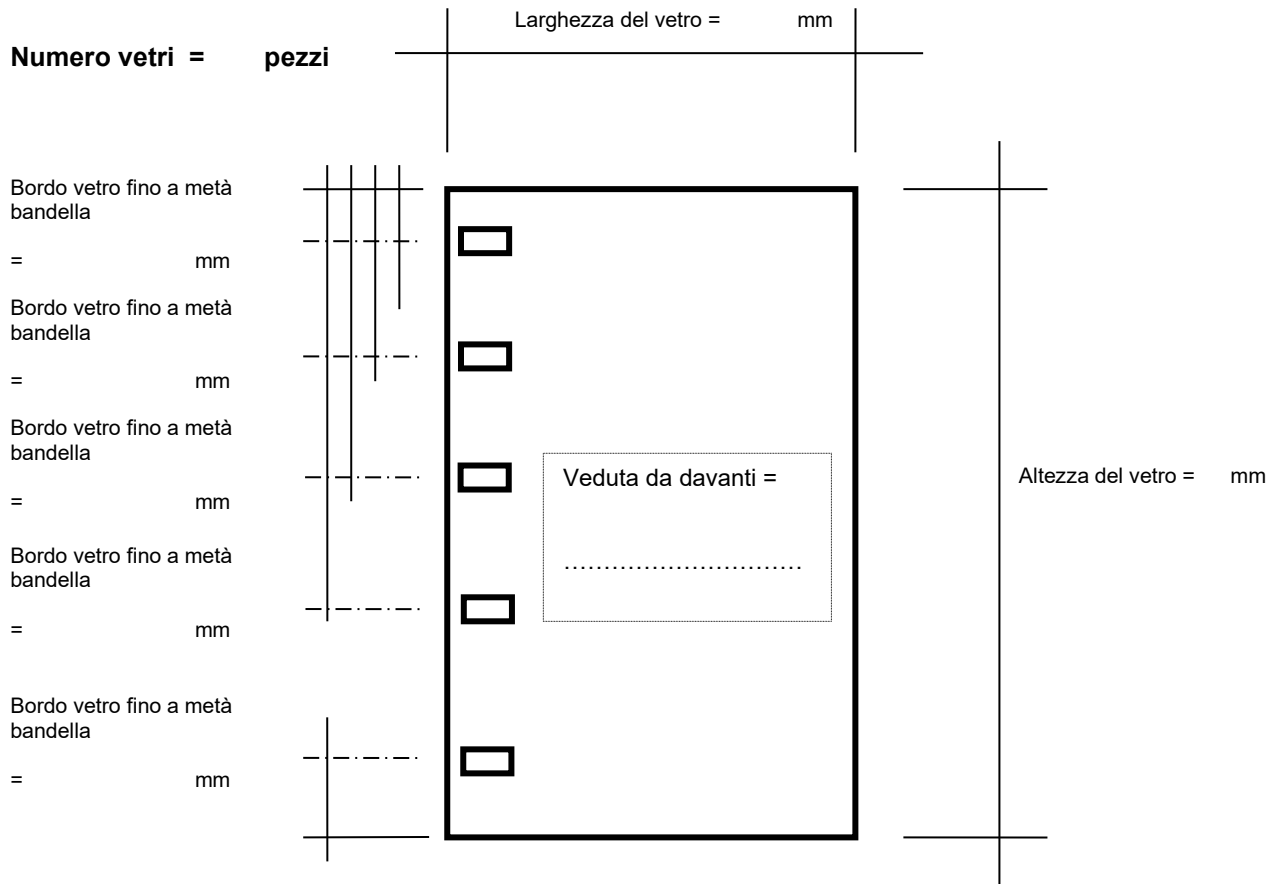

Tipo di vetro:

Lavorazione die bordi: filo grezzo filo lucido

Quota di incollaggio mm

Dispositivo automatico di chiusura (molla) senza (deve venire procurato dal cliente)

Campo di applicazione: impiego in interni
 impiego in interni, con elevata umidità
 (bagno, vicinanze della cappa aspirante ecc.)

Tipo di esecuzione:

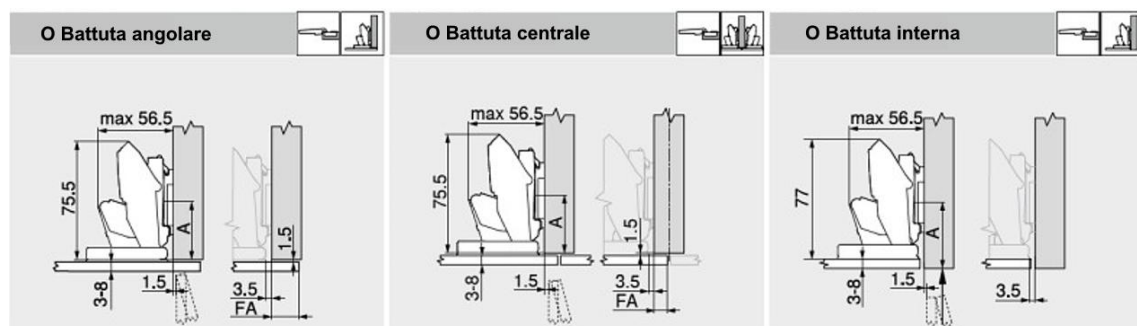

Schema di esecuzione

Veduta da davanti, 5 bandelle a destra

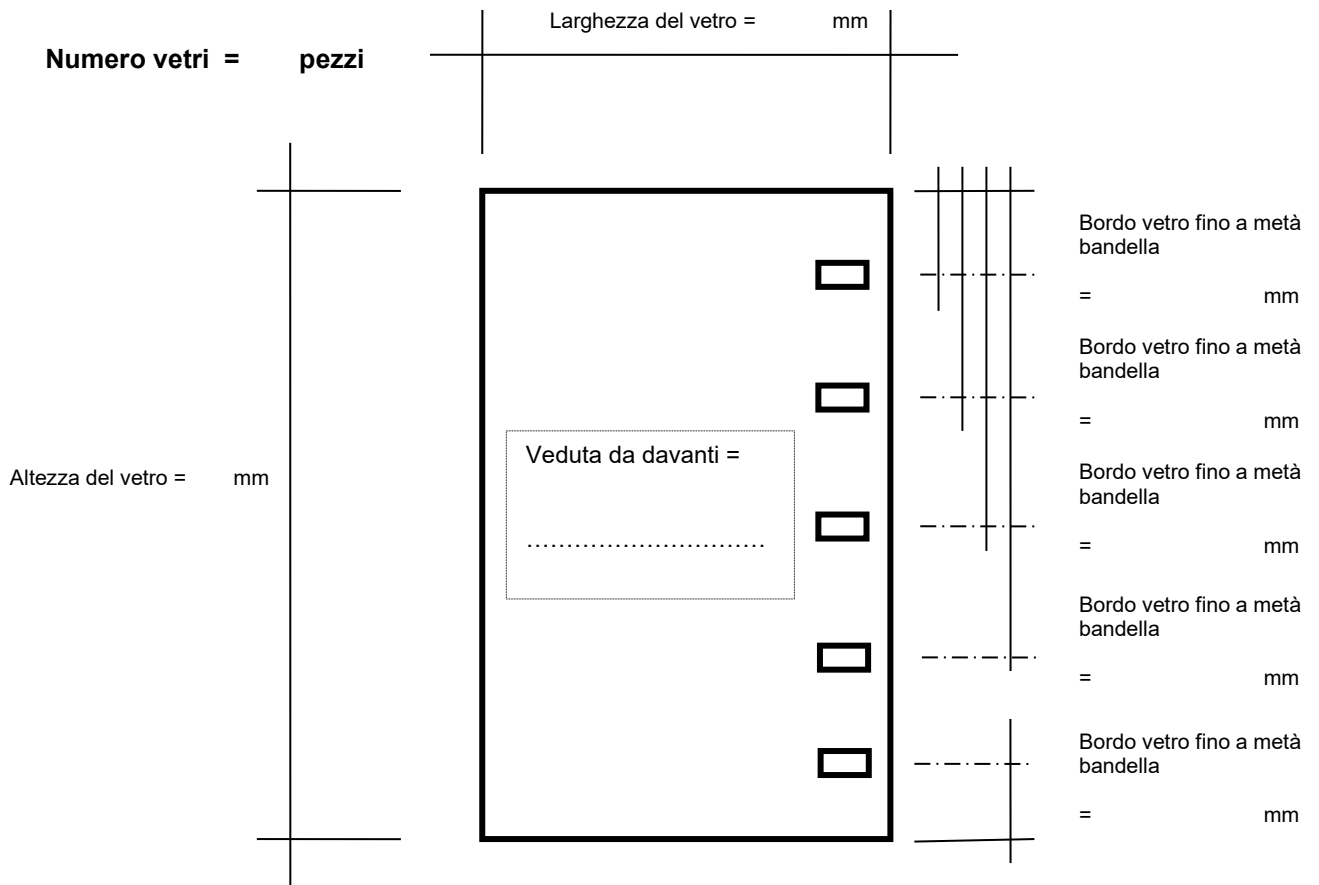

Tipo di vetro :

Lavorazione dei bordi: filo grezzo filo lucido

Quota di incollaggio mm

Dispositivo automatico di chiusura (molla) senza (deve venire procurato dal cliente)

Campo di applicazione: impiego in interni
 impiego in interni, con elevata umidità
 (bagno, vicinanze della cappa aspirante ecc.)

Tipo di esecuzione

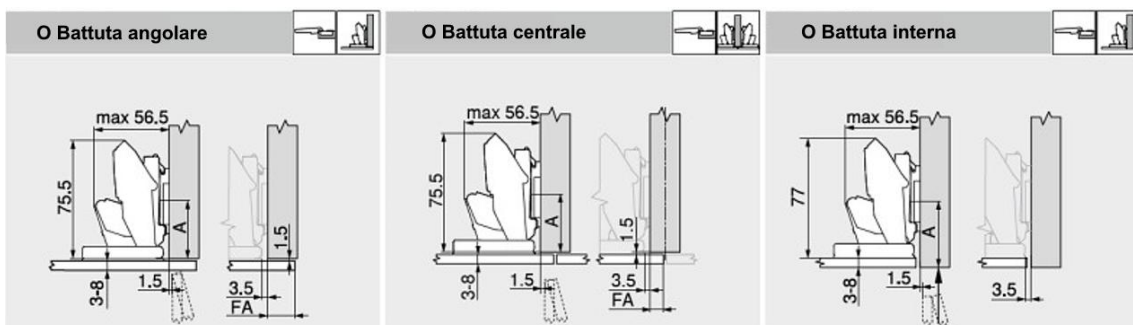

Determinazione della quota di incollaggio

Quota di incollaggio

Battuta frontale (FA)	
0	-2.5 -1 -0.5 2 3.5 5 6.5 8 9.5 11 13 14
3	0 1,5 3 4,5 6 7,5 9 10,5 12 13,5 15 16,5
6	3 4,5 6 7,5 9 10,5 12 13,5 15 16,5
9	6 7,5 9 10,5 12 13,5 15 17

 Piastra di montaggio

Nota:

Piastra di montaggio deve essere fornita dal cliente

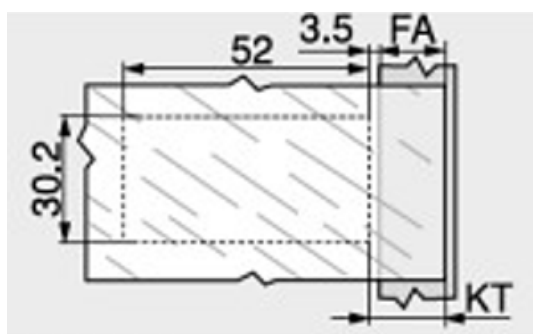

La battuta frontale FA viene determinata dalla quota di incollaggio K.

Quota di incollaggio $K = FA + 3.5 \text{ mm}$

→ min. 0 mm, max 22.5 mm

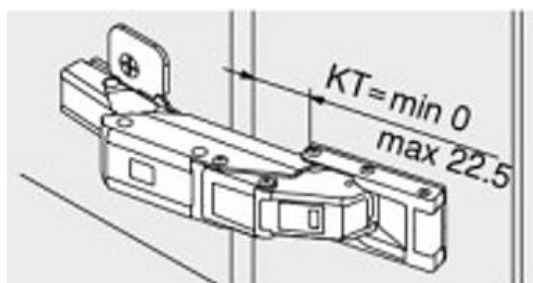

Numero delle cerniere

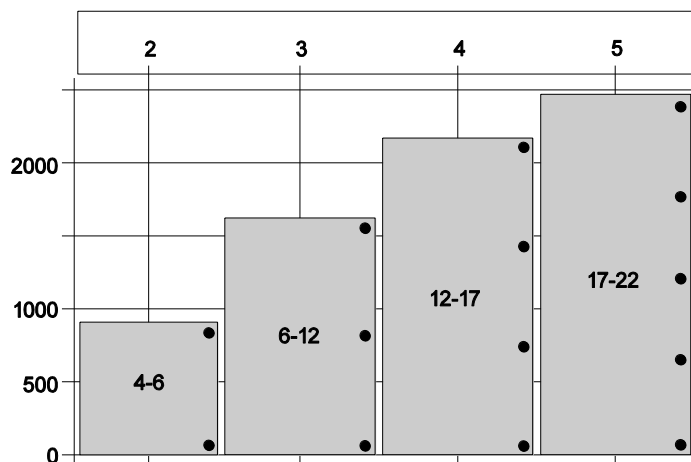

Il numero delle cerniere dipende dall'altezza dell'anta e dal peso.

Per avere una buona stabilità la distanza delle bandelle dovrebbe possibilmente essere grande.

I dati di carico e di altezza si riferiscono a larghezze anta normalizzate di 600 mm.

Montaggio

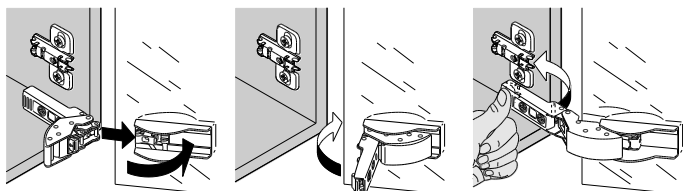

Smontaggio

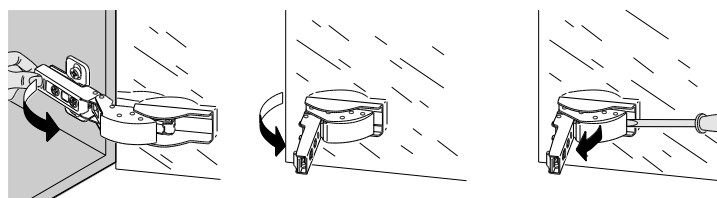

Il presente documento rimane di nostra proprietà e senza il nostro consenso non può venire copiato né reso accessibile a terzi

// Fonte: Flachglas (Schweiz) AG // Edizione: agosto 2022